

## Servicetips för lärlingar

Nedan fortsätter vår serie om el-service, vilken började i Service Nytt nr 11 1961. Serien är i första hand tillrättalagd för lärlingar, men även äldre montörer kan kanske hitta ett korn.

### STRÖMFÖRDELARE

Anvisningar för demontering, kontroll och montering av fördelarens kontakter och kondensator

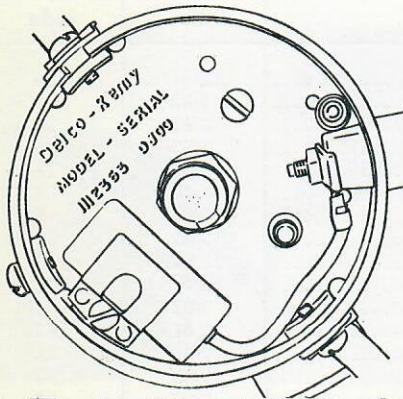

42. För att rätta reservdelar skall erhållas, är det säkrast att uppge det typnummer som är instansat i brytarplattan på en del fördelare.

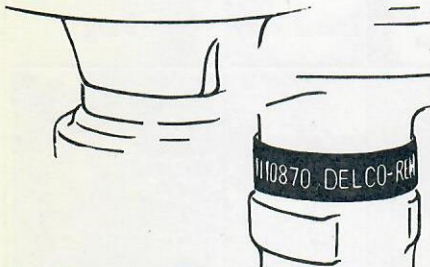

43. På andra fördelartyper finns beteckningen antingen på en märkplåt eller på ett band runt fördelarhuset.

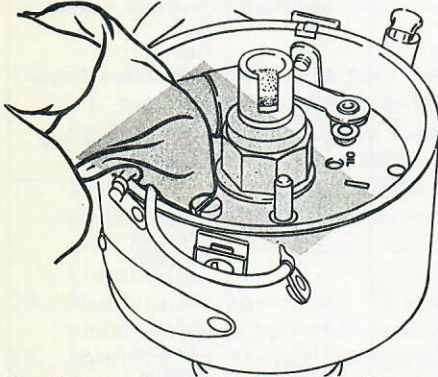

44. Innan en ny kontaktsats eller en ny kondensator monteras i fördelaren, skall brytarplattan rengöras från fett, smuts och andra föroreningar.

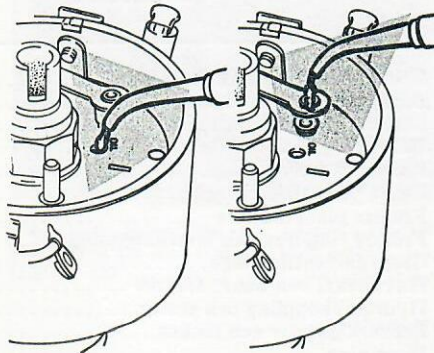

45. Brytarplattor som kräver smörjning, och ledtappar för vakuumförställningen skall smörjas med en å två droppar tunn motorolja för att kunna röra sig fritt. Smörj inte för rikligt.

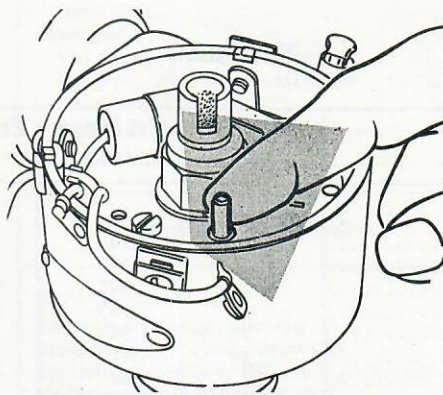

46. Lägg även på litet tunn motorolja runt brytaraxeln på alla fördelare innan de nya kontakterna monteras.

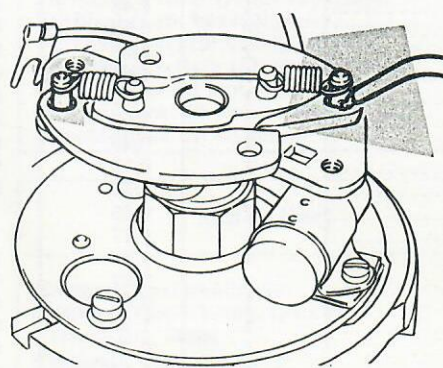

47. På fördelare där centrifugalförställningsvikterna är åtkomliga är det lämpligt att lägga en droppe olja på vardera viktens ledtapp.

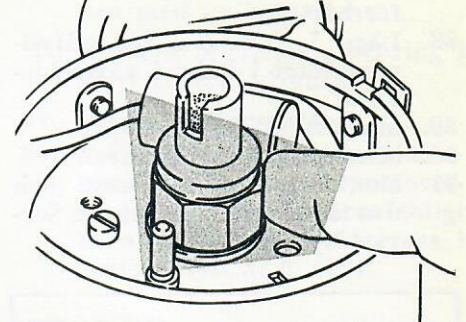

48. Brytarkammen skall täckas med ett tunt lager temperaturbeständigt fett innan kontakterna monteras. Använd så litet fett som möjligt, så att det inte kastas av vid höga varvtal och/eller höga temperaturer.

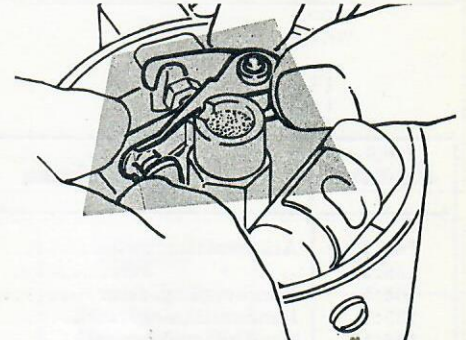

49. Montering av nya kontaktsatser och kondensatorer sker i omvänd ordning mot anvisningarna för demonteringen. I allmänhet skall kontaktsatsen först föras ned över ledtappen.

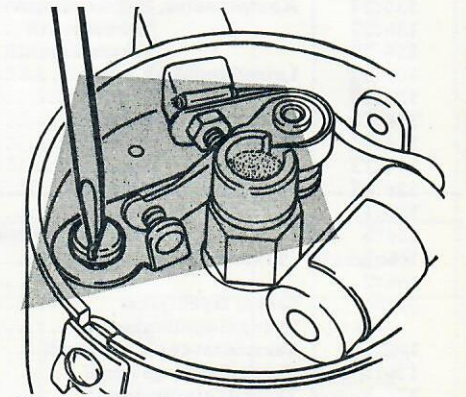

50. Sätt sedan i fästskraven eller -skruvarna och tryck samtidigt kontakterna mot brytarplattan. Dra inte till för gott förrän kontakterna justerats in.